



ELEVADOR DE 2 COLUMNAS
SOLLEVATORI A 2 COLONNE
ELEVADORES DE 2 COLUNAS

CASCOS

FABRICANTE EUROPEO DE ELEVADORES • FABBRICANTE EUROPEO DI PONTI SOLLEVATORI • FABRICANTE EUROPEU DE ELEVADORES



FIABLE
AFFIDABILI
FIABLE

SÓLIDO
SOLIDI
SOLIDO

INDEFORMABLE
INDEFORMABILI
NÃO DEFORMÁVEIS



El perfil **SlenderTec™** Super Strength Column Made in Germany permite fabricar columnas extremadamente resistentes y menos voluminosas.

SlenderTec™ Super Strength Column Made in Germany I nostri profili speciali ci permettono di fabbricare colonne più robuste e meno ingombranti.

As nossas colunas não se deformam; são feitas de perfis laminados em quente tecnologia **SlenderTec™** Super Strength Column Made in Germany em vez de com chapa dobrada.



Gran espacio entre columnas **2.700 mm (3.000 mm en versiones: C4 XL, C5 XL y C5 S WAGON)**, perfecta apertura de puertas para entrar/salir del vehículo.

Grande spazio di lavoro **2.700 mm (3.000 mm nelle versioni: C4 XL, C5 XL y C5 S WAGON)** tra colonne per una maggiore comodità nell'apertura delle portiere del veicolo.

Grande espaço de trabalho entre colunas. **2.700 mm (3.000 mm nas versões: C4 XL, C5 XL y C5 S WAGON)**, abertura perfeita de portas para entrar / sair do veículo.

Husillo laminado de 45 mm de diámetro, con tuercas de alta calidad especialmente diseñadas que aseguran:

- Menor desgaste.
- Mayor duración.

Vite laminate a freddo di 45mm Ø e chiodicole di alta qualità che garantiscono una minore usura.

Fuso laminado a frio de 45 milímetros de diámetro e porcas de alta qualidade que garantem menos desgaste.



El diámetro mayor del mercado.
il diametro più grande sul mercato
O diâmetro maior do mercado



Carros provistos de rodamientos de acero de alta calidad. Sistema con mucho menor desgaste que los que deslizan mediante pastillas de Nylon

Carrelli dotati di cuscinetti d'acciaio rinforzati con pastiglie di nylatron per un migliore scivolamento e una maggiore sicurezza.

Carros munidos de rolamentos de aço de elevada qualidade, reforçados com pastilhas de Nylatron para uma melhor condução e maior protecção.

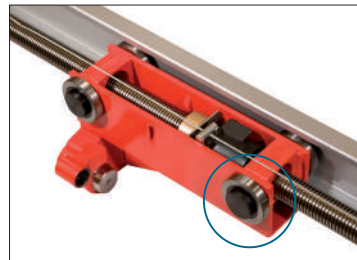

Bandeja porta herramientas.
Vassoio porta-attrezzi.
Bandejas porta ferramentas.

Carga máxima HOMOLOGADA
Carico massimo autorizzato
Carga máxima aprovada



¡En cualquier posición!
In qualsiasi posizione
Em qualquer posição

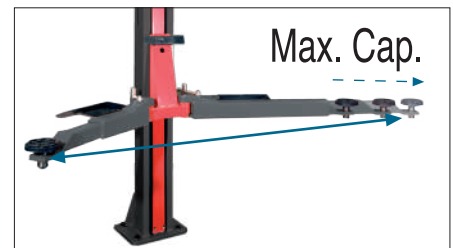
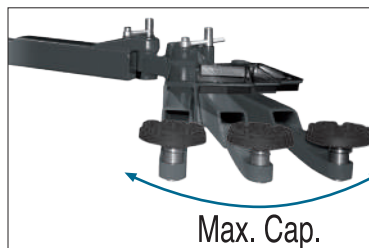

Los elevadores Cascos a diferencia de otras alternativas en el mercado, **soportan la carga máxima independientemente de:**

- El reparto de la carga del vehículo (reversible).
- El ángulo y/o desplazamiento de los brazos.

I nostri sollevatori **soportano il peso massimo:**

- **Indipendentemente dalla distribuzione del carico del veicolo (reversibilità).**
- **In qualunque posizionamento ed estensione di bracci.**

Os elevadores Cascos, ao contrário de outras alternativas no mercado, **suportam a carga máxima:**

- **Em qualquer ângulo de carga ou largura-extensão dos braços.**
- **Indipendentemente da distribuição da carga de veículo.**

El sistema de seguridad de brazos, con varilla roscada, permite las mayores posibilidades de posicionamiento de brazos bajo el vehículo, al ser de movimiento continuo.

Il nostro sistema d'arresto bracci offre maggiori possibilità di posizionamento sotto i veicoli.

O sistema de segurança dos braços, com vareta de rosca, permite o melhor posicionamento possível dos braços sob o veículo, sendo de movimento contínuo.

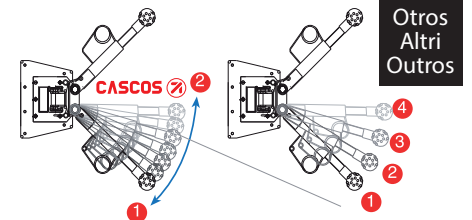

Defensas de caucho para proteger la apertura de puertas.

Protezioni in gomma per proteggere l'apertura delle portiere.

Protecções de borracha nas colunas para a abertura das portas.

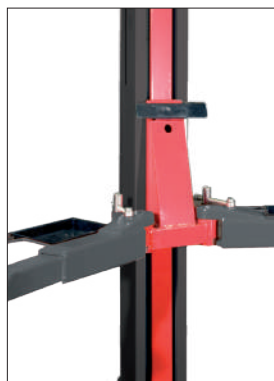

Protección del husillo que también evita que el operario se ensucie al tocar la columna.

La protezione del mandrino impedisce anche l'operatore di sporcarsi toccando la colonna.

Protecção do fuso, que evita que o operário se suje ao tocar a coluna.

Reparabilidad garantizada por un mínimo de 10 años.

Se asegurara el suministro de piezas durante este periodo de tiempo.

Reparabilidade garantiu por um 10 mínimo ano-velho.

Ele/ela teve certeza que a provisão de peças durante este periodo de tempo.

Riparabilità garantita per un minimo di 10 anni.

Si assicura la somministrazione di pezzi durante questo periodo di tempo.



CON BASE / CON PEDANA / COM BASE

✓ **Detalles exclusivos - Dettagli esclusivi - Pormenores exclusivos**

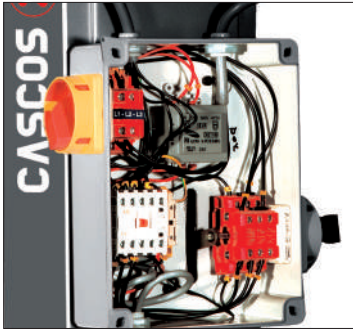

Máxima fiabilidad, mecánica y eléctrica.

Massima affidabilità, meccanica ed elettrica.

Confiabilidade máxima, mecânica e elétrica.

Cadena de transmisión integrada en la base.

Trasmissione a catena integrata nella pedana.

Transmissão por cadeia integrada no chassis.

Mantenimiento sencillo y fiable.

Manutenzione semplice ed affidabile.

Manutenção simples e confiável.

Magnífica relación calidad-precio.

Magnifico rapporto qualità-prezzo.

Excelente valor para o dinheiro.

Seguridad: Homologado por las más prestigiosas empresas certificadoras: Bureau Veritas y TÜV.

Sicurezza: Omologato per le più prestigiose ditte certicatori: Bureau Veritas e TÜV.

Segurança: Aprovado pelas mais prestigiadas empresas certificadoras: Bureau Veritas y TÜV.

REVERSIBILIDAD - REVERSIBILITÀ - REVERSIBILIDADE



2 Versión cables bajo suelo. Montaje en fábrica

Versione cavi incassati nel pavimento

Versão de cabos abaixo do solo. Montagem de fábrica

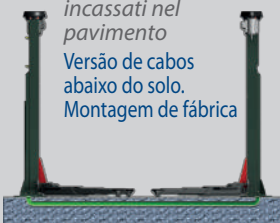

El cableado de motor y detectores, pueden pasar por:

- **El pórtico suministrado (de serie) 1**
- **El suelo (instalado en fábrica) 2**

Passo dei cavi:

- **Attraverso il portico (di serie) 1**
- **Incassati nel pavimento (fornito installato in fabbrica) 2**

Os cabos eléctricos de alimentação do motor e detectores podem ser passados pelo:

- **Pórtico fornecido (modelos syncro) 1**
- **Embutido no chão 2**

SIN BASE / SENZA PEDANA / SEM BASE

✓ **Detalles exclusivos - Dettagli esclusivi - Pormenores exclusivos**



ILC SYSTEM (INTELLIGENT LIFT CONTROL)

UNA NUEVA GENERACIÓN DE ELEVADORES

CASCOS ha desarrollado un innovador sistema de control ILC (Intelligence Lift Control) que no solo controla el funcionamiento del elevador sino que además nos permite visualizar en su pantalla información que mejora la gestión y el rendimiento del equipo en muchos aspectos: seguridad, información de uso del elevador, alertas de funcionamiento, avisos de mantenimiento, instrucciones a seguir en las avería más habituales, opciones configurables como altura de trabajo, bloqueo para prevenir un uso inadecuado, etc... ILC es un nuevo concepto que le ayudará a controlar y mejorar la rentabilidad de su taller todo ello a través de un menú amigable.

UNA NUOVA GENERAZIONE DI SOLLEVATORI

CASCOS ha sviluppato un innovatore sistema di controllo ILC (Intelligence Lift Control) che non solo controlla il funzionamento dell'elevatore ma inoltre ci permette di visualizzare nella sul display informazioni che migliorano la gestione ed il rendimento dell'attrezzatura in molti aspetti: sicurezza, informazione di uso dell'elevatore, vigili di funzionamento, avvisi di mantenimento, istruzioni a seguire nei malfunzionamenti più abituali, opzioni configurabili come altezza di lavoro, blocco per prevenire un uso inadeguato, etc... ILC è un nuovo concetto che l'aiuterà a controllare e migliorare il rendimento della sua officina. Tutto ciò attraverso un menù semplice.

UMA GERAÇÃO NOVA DE ELEVADORES

CASCOS desenvolveu um sistema de controle inovador ILC (Intelligence Lift Control) que não só controla a operação do elevador mas bastante também nos permite visualizar na informação de tela dele que melhora a administração e o rendimento do equipamento em muitos aspectos: segurança, informação de uso do elevador, alerta de operação, advertências de manutenção, ordens para continuar nos infortúnios mais habituais, configuráveis de opções... como altura de trabalho, bloqueie para prevenir um uso inadequado, etc... ILC é um conceito novo que ele/ela o/a ajudará a controlar e melhorar a rentabilidade de sua oficina. Tudo isto por um cardápio amigável.

La sincronización más fiable y avanzada del mercado
La sincronizzazione più affidabile ed avamposto del mercato
A sincronização mais segura e avançada no mercado



Sincronización electrónica mediante automática y detectores.

Sincronizzazione tra i due carrelli controllata da dispositivo elettronico.

Sincronização eletrônica por detectores automáticos

REVERSIBILIDAD - REVERSIBILITÀ - REVERSIBILIDADE



Incluye placas de anclaje al suelo.

Placche di ancoraggio incluse.

Inclui placas de ancoragem no chão.

1 Versión Estándar

Versione Standard

Versão standard



C3.2 (3.2 Tn)

CON BASE / TRASMISSIONE A CATENA / COM BASE

SIN BASE / SINCRONIZZAZIONE ELETTRONICA / SEM BASE

C3.2

C3.2 CONFORT

C3.2S / C3.2S SPORT

C3.2S CONFORT

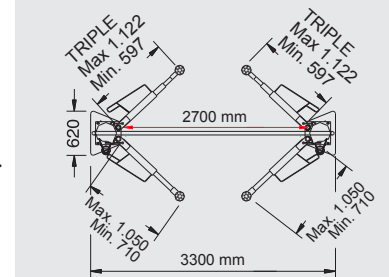
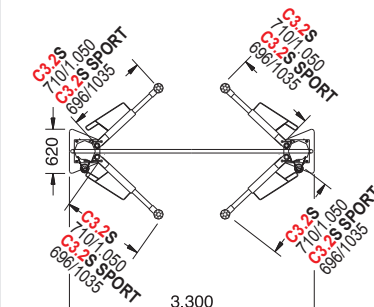
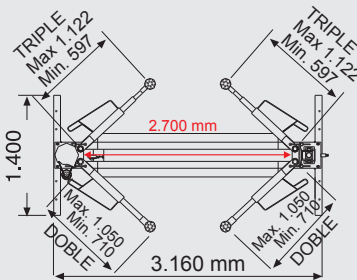
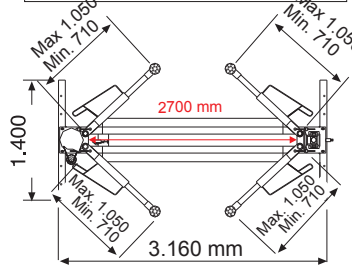
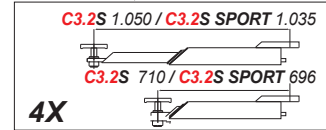
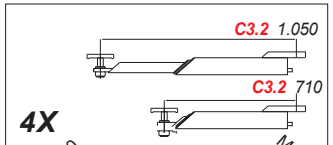
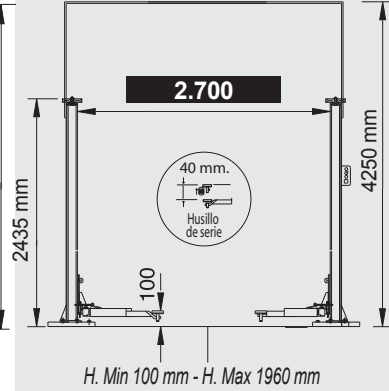
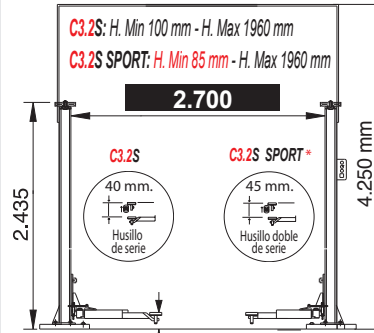
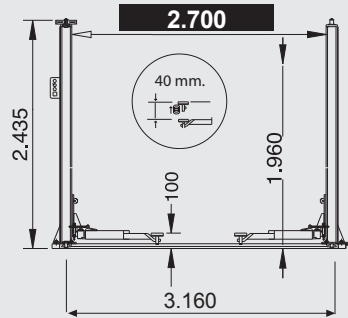
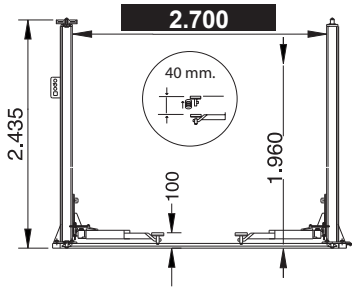

*C3.2S SPORT Con husillo doble de serie
Tamponi regolabili a vite a doppia filettata / Fusso duplo de série

SIMÉTRICO / SIMMETRICO / SIMÉTRICO

ASIMÉTRICO / ASIMMETRICO / ASIMÉTRICO

C3.2

C3.2 CONFORT

C3.2S

C3.2S SPORT

C3.2S CONFORT

Ref.	13.120E	13.183E	13.120C	13.183C	13.120SE	13.120SS	13.120SC
kg	3.200	2.800	3.200	2.800	3.200	3.200	3.200
Kw	3,7	2,2	3,7	2,2	2,2 + 2,2	2,2 + 2,2	2,2 + 2,2
	400/230	230	400/230	230	400/230	400/230	400/230
	45"	80"	45"	80"	45"	45"	45"
	580	580	590	590	580	580	580
Brazos / Bracci / Bras	4 DOBLES 4 DOPIE 4 DUPLO	4 DOBLES 4 DOPIE 4 DUPLO	2 DOBLES + 2 TRIPLES 2 DOPIE + 2 TRIPLE 2 TRIPLO + 2 DUPLO	2 DOBLES + 2 TRIPLES 2 DOPIE + 2 TRIPLE 2 TRIPLO + 2 DUPLO	4 DOBLES 4 DOPIE 4 DUPLO	4 DOBLES 4 DOPIE 4 DUPLO	2 DOBLES + 2 TRIPLES 2 DOPIE + 2 TRIPLE 2 TRIPLO + 2 DUPLO
	TRIFÁSICO	MONOFÁSICO	TRIFÁSICO	MONOFÁSICO			

C125 MONOCOLUMNA MONOCOLONNA MONOCOLUNA

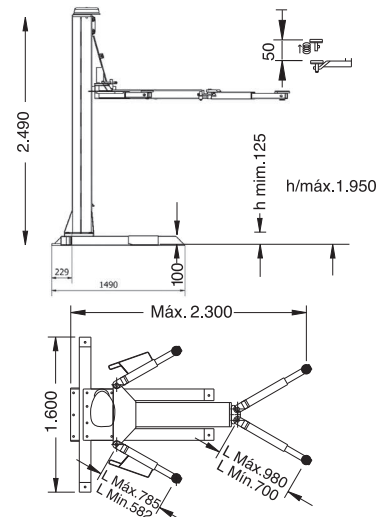

Ref. **13.167** **13.167 MONO (1 ph)**

kg	2.500	2.500
	600	600
	400/230	230
	45"	45"

C3.5 (3.5 Tn) / C4 (4 Tn)

CON BASE / TRASMISSIONE A CATENA / COM BASE

SIN BASE / SINCRONIZZAZIONE ELETTRONICA / SEM BASE

C3.5 / C4

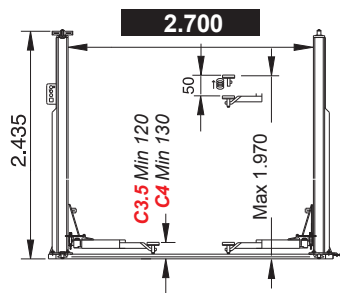

C3.5XL / C4XL

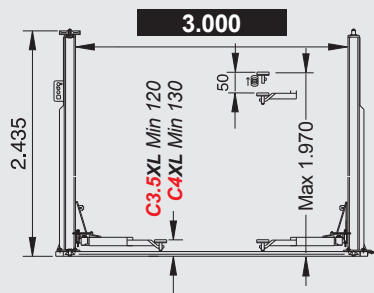

C3.5S / C4S

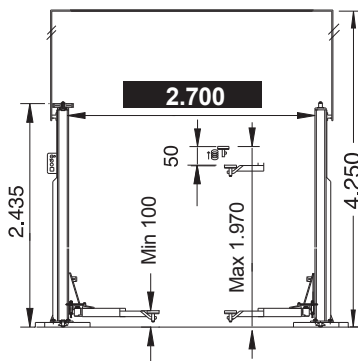

C3.5SXL / C4SXL

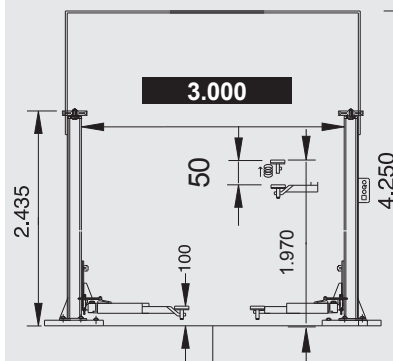

4 BRAZOS TRIPLES / 4 BRACCIA TRIPLE / 4 BRAÇOS TRIPLES

C3.5 / C3.5XL / C3.5S / C3.5SXL

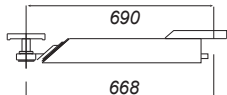

C4 / C4XL / C4S / C4SXL

C3.5 / C3.5XL / C3.5S / C3.5SXL

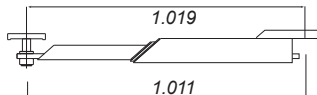

C4 / C4XL / C4S / C4SXL

C3.5 / C3.5XL / C3.5S / C3.5SXL

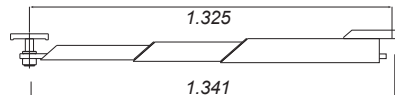

C4 / C4XL / C4S / C4SXL

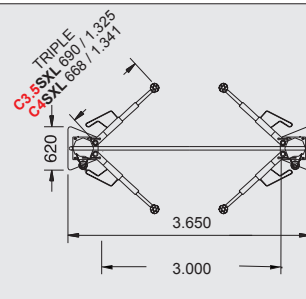
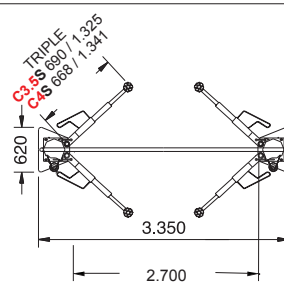
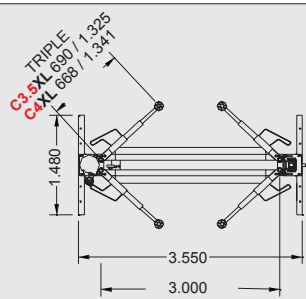
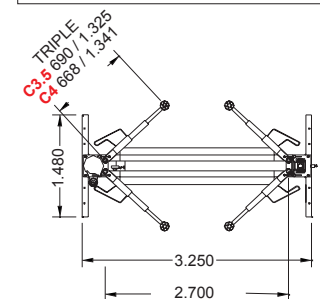

SIMÉTRICO / SIMMETRICO / SIMÉTRICO

C3.5	C4	C3.5XL	C4XL	C3.5S	C4S	C3.5SXL	C4SXL
13.168	13.194	13.191 (13168-4)	13.198 (13194-4)	13.169	13.194S	13.192 (13169-4)	13.198S (13194S-4)
3.500	4.000	3.500	4.000	3.500	4.000	3.500	4.000
3,7	3,7	3,7	3,7	3+3	3+3	3+3	3+3
400/230	400/230	400/230	400/230	400/230	400/230	400/230	400/230
45"	45"	45"	45"	45"	45"	45"	45"
710	800	710	800	660	750	660	750
4 TRIPLES 4 TRIPLE 4 TRIPLES	4 TRIPLES 4 TRIPLE 4 TRIPLES	4 TRIPLES 4 TRIPLE 4 TRIPLES	4 TRIPLES 4 TRIPLE 4 TRIPLES	4 TRIPLES 4 TRIPLE 4 TRIPLES	4 TRIPLES 4 TRIPLE 4 TRIPLES	4 TRIPLES 4 TRIPLE 4 TRIPLES	4 TRIPLES 4 TRIPLE 4 TRIPLES

TRIFÁSICO

ELEVADOR PARKING ELEVATEUR 2X1 PARKING LIFT PARKING

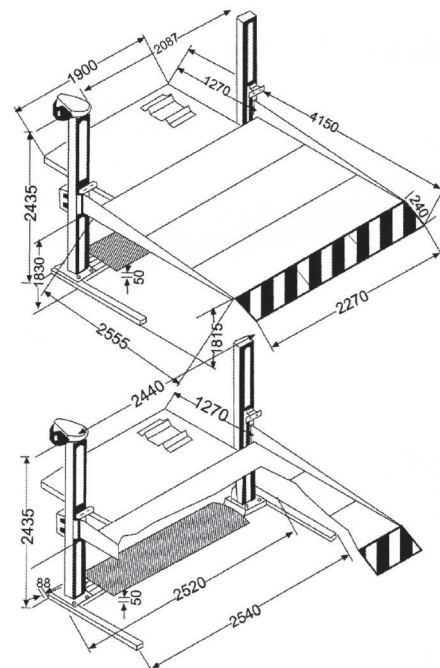
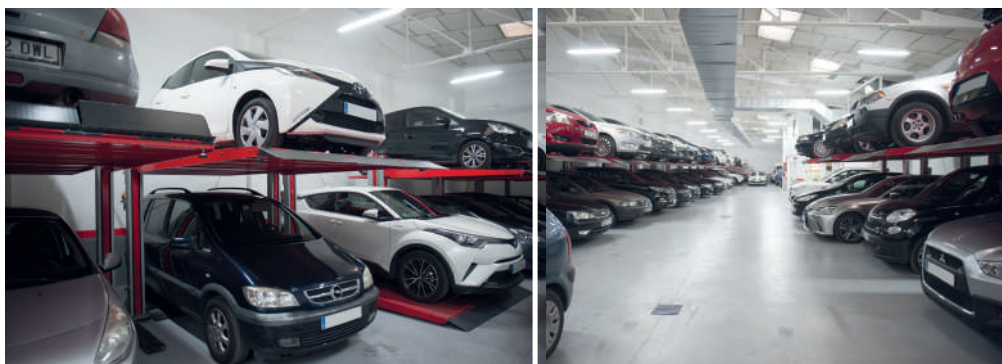

Ref.	13.133 M (3 ph)	13.133 MM (1 ph)
	2.000	2.000
	850	850
	400/230	230
	45"	45"

* **Especifico furgones grandes**
 Specifico per grandi furgoni
 Especifico para grandes vans

C5 (5 Tn)

ACCESORIOS / ACCESSORI / ACESSORIOS

SOPORTES • SUPPORTI • APOIOS

CON BASE TRANSMISSIONE A CATENA
 COM BASE

SIN BASE SINCRONIZZAZIONE ELETTRONICA
 SEM BASE

C5.5 / C5 WAGON

C5.5S / C5S WAGON

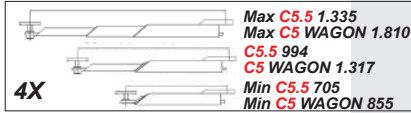
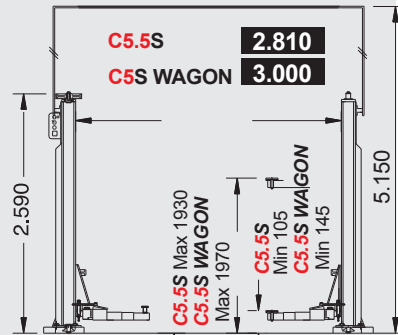
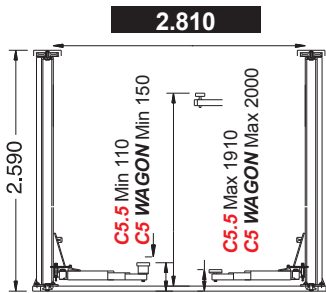

* Incluye calzos de serie:
 * Doppio gioco di supporti diversi di serie:
 * Inclui calços série:
 C5.5 / C5.5S: 60-100 mm.
 C5.5 WAGON / C5.5S WAGON: 100 mm.

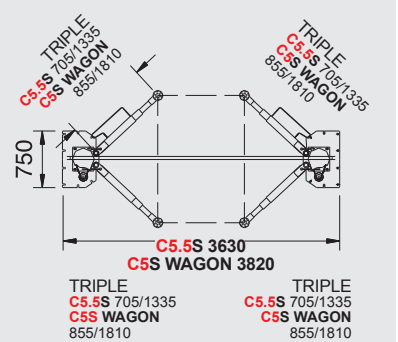
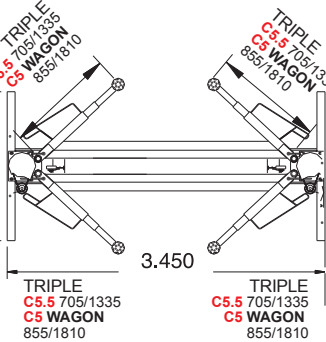

Su elevador CASCOS aún más versátil
Rendi il tuo sollevatore CASCOS ancora più versatile
Faça seu elevador CASCOS ainda mais versátil

- Todo tipo de vehículos: ligeros, comerciales y especiales (4x4, caravanas, ambulancias...etc).
- Vehículos con diferentes tipologías de chasis.
- Tutti i tipi di veicoli leggeri, commerciali e speciali (4x4, roulettes, ambulanze...etc).
- Veicoli con diversi tipi di telaio.
- Todos os tipos de veículos: vl, utilitários e especiais (4x4, caravanas, ambulâncias ... etc.).
- Veículos com diferentes tipos de chassis.

Con nuestra amplia gama de husillos, soportes y calzos.
Con la nostra vasta gamma di mandrino, prolunghe e distanziali.
Com nossa ampla gama de fusos, extensões e calços.

MONTADOS EN FÁBRICA / INSTALLATI IN FABBRICA / MONTADO EM FÁBRICA

Soporte de serie
 Supporto di serie
 Extensões de serie

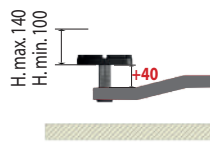

Husillo doble
 A doppia sfilata
 Fuso duplo

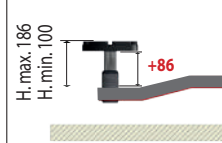

Husillo triple
 A tripla sfilata
 Fuso triple

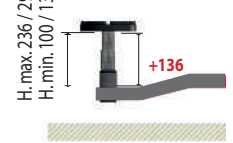

Gama/ Gamma/Gamme 3.2 Tn

Ej./Ex.: Mod. 3.5 Base

Husillos dobles para gama elevadores de 3.2 Tn

Doppia sfilata per gamma di ponti sollevatori da 3,2Tn.
 Fusos duplos para gama de 3.2 elevadores Tn

Husillos triples para los de 3.5/4 y 5.5 Tn

Tripla sfilata per ponti sollevatori da 3,5/4 e 5,5 Tn
 Fuso de elevação tripla para 3.5 / 4 e 5.5 Tn

En el momento de la compra, le asesoramos para elegir el más adecuado a sus necesidades.
 Al momento dell'acquisto, ti consigliamo di scegliere quello più adatto alle tue esigenze.
 No momento da compra, o asesoramos para escolher o mais adequado tem sus necessidades.

ACCESORIOS DE POSTVENTA / ACCESSORI DI GARANZIA / ACESSORIOS DE SUBSTITUIÇÃO

Calzos rápidos: nuestro kit de calzos son la solución más económica y flexible para los elevadores de 3.5/4 y 5.5 Tn.

Kit distanziali rapido: il ns. kit di distanziali è la soluzione più economica e flessibile per sollevatori di 3,5 4 e 5,5 TN

Kit de calços rápidos: nosso kit de calços é a solução mais econômica e flexível para los elevadores de 3.5 / 4 e 5.5 Tn.

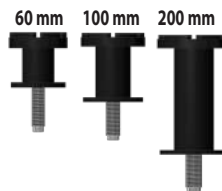
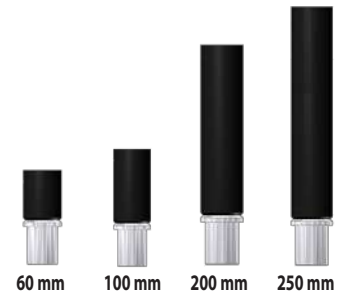

Soportes con regulación (hasta 37 mm), para toda la gama de elevadores CASCOS de 3.2 Tn.
Supporti con regolamento (fino a 37 mm) per l'intera gamma per ponti sollevatori di 3.2 Tn.
Extensões com regulação (até 37 mm) para toda a gama de elevadores 3.2 Tn CASCOS.

Soportes sin regulación, para elevadores de 5Tn.
Supporti senza regolamento, per ponti sollevatori di 5Tn lifts.
Extensões sem regulação, para elevadores de 5Tn.

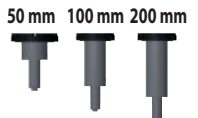

Calzos adaptativos
 Tamponi estensibili
 6 altezze
 Calços mecânicos

C3.2 / C3.5



Ref. con base/trasmisione a catena/com base:
 C 3,2 - 13180
 C 3,5 - 13168BA
 C 3,5 XL - 13191BA
 Ref. sin base/Sincronizzazione elettronica/sem base:
 C 3,2 - 13120SBA
 C 3,5 - 13169BA
 C 3,5 XL - 13192BA

Para información detallada consulte nuestro listado de husillos, soportes y calzos
Per informazioni dettagliate consultate la nostra lista di mandrino, supporti e distanziali
Para informações detalhadas, consulte a nossa lista de fusos, extensões e calços

Más información / Più d'informazione / Mais informação: www.cascos.es

ACCESORIOS / ACCESSORI / ACESSORIOS

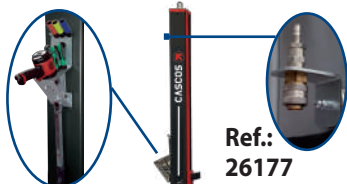

C3.5 / C4
Soporte magnético para calzos
 Supporto colonne magnetico
 Suporte magnético para calços

Ref.: 26177

Ref.: 26141
Kit magnético de aire
 Presa d'aria magnetica
 Kit de aéreo magnético

Ref.: 20311



Recambio original
 Ricambio originale
 Reposto original



Ref.: 22163

Ref.: 22164
 Sin base
 Sincronizzazione elettronica
 Sem base

Enchufe integrado (fábrica)
 Presa integrata (fabbrica)
 Ficha integrada em fábrica

Ref.: 26181



Botonera adicional columna opuesta (SYNC)
 Pannello pulsanti aggiuntivo colonna opposta.
 Botões adicionais coluna oposta (SYNC)

Porta-herramientas magnético
 Porta utensilii magnetico
 Apoio magnético porta ferramentas

CON BASE

PEDANA PORTANTE
COM BASE

CUBRECADENA

BASE CON INGOMBRO MINIMO
CUBO DE CABO

CON BASE

PEDANA PORTANTE
COM BASE

CUBRECADENA

BASE CON INGOMBRO MINIMO
COBERTURA DE CADEIA

C2.28H1

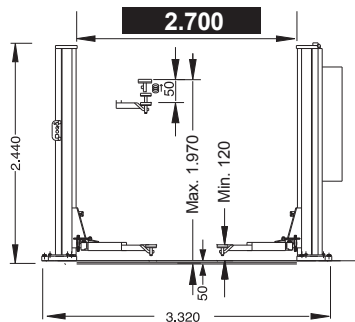

C2.28H2

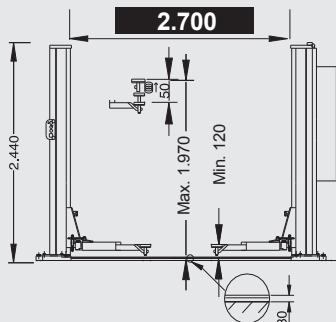

C2.35H1

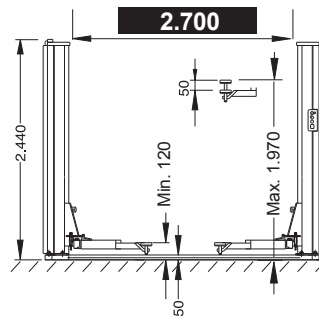

C2.35H2

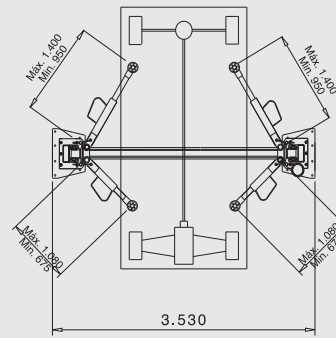
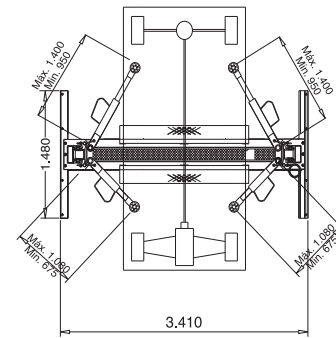
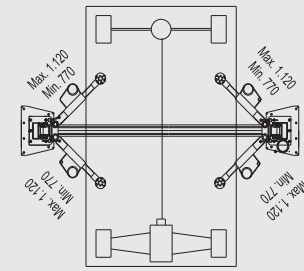
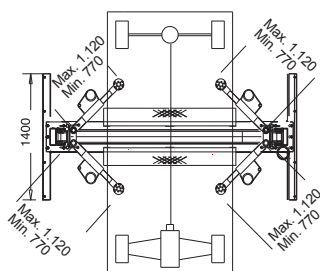
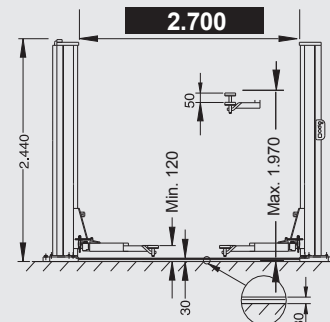

SIMÉTRICO / SIMMETRICO / SIMÉTRICO

ASIMÉTRICO / ASIMMETRICO / ASIMÉTRICO

Ref.	13.170	13.172 / 13173 Mono	13.136 N / 13141N Mono	13.137 N / 13142N Mono
	2.800	2.800	3.500	3.500
	400V - 3 Kw - 3 PH - 50 ó 60 Hz. 230V - 2.2 Kw - 1 PH - 50 ó 60 Hz.	400V - 3 Kw - 3 PH - 50 ó 60 Hz. 230V - 2.2 Kw - 1 PH - 50 ó 60 Hz.	400V - 3 Kw - 3 PH - 50 ó 60 Hz. 230V - 2.2 Kw - 1 PH - 50 ó 60 Hz.	400V - 3 Kw - 3 PH - 50 ó 60 Hz. 230V - 2.2 Kw - 1 PH - 50 ó 60 Hz.
	23" (35" 1 HP)	23" (35" 1 HP)	45" (50" 1 HP)	45" (50" 1 HP)
	600	600	775	775
	4 DOBLES 4 DOPPIE 4 DUPLO	4 DOBLES 4 DOPPIE 4 DUPLO	4 DOBLES 4 DOPPIE 4 DUPLO	4 DOBLES 4 DOPPIE 4 DUPLO

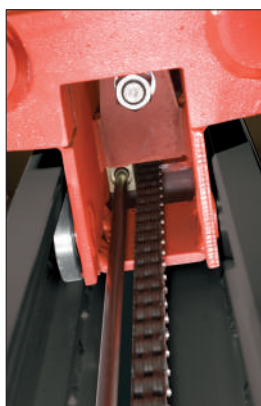

Tenemos un sistema de doble seguridad mecánica (cremallera y barra de seguridad) que garantizan la seguridad en la utilización de nuestros elevadores.

Possediamo un sistema a doppia sicurezza meccanica (cerniera e barra di sicurezza), che garantisce la massima sicurezza d'uso dei nostri sollevatori.

Nossos elevadores incorporam um duplo sistema de segurança mecânica (zíper y barra de segurança) que garante segurança em seu uso.

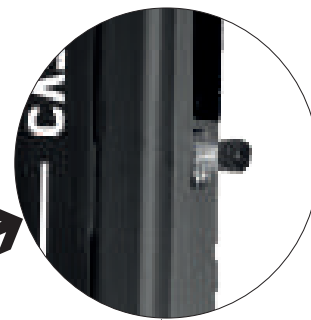

Seguridad de bloqueo y desbloqueo automático (neumática).

Dispositivo di appoggio meccanico ad inserimento e sblocco pneumatico

Segurança de bloqueio e desbloqueio automático (neumática).

MOD. 3.5 TN

Transmisión por cadena reforzada.

Trasmissione a catena rinforzata

Transmissão por cadeia reforçada.



Sistema de nivelación que no precisa pórtico superior.

La sincronizzazione fra i carrelli non richiede la traversa superiore.

Sistema de nivelamento que não precisa de pórtico superior.



Homologado / Omologato / Aprovado



CASCOS 

www.cascos.es



ESPAÑA

C/ Zurrupitieta, 8 / Pol. Ind. Júndiz
Teléfono 945 290 294 / Fax 945 290 055
Vitoria-Gasteiz (Spain)
e-mail: info@cascos.es

FRANCE

Cascos Lift France
Phone + 3378117036
54000 Nancy (France)
e-mail: c.stein@cascos.es

ITALIA

CORMACH S.R.L.
Via A. Pignedoli 2
42015 Corregio(RE) (Italia)
+39 0522 631274

PORTUGAL

LUSAVEIRO
Rua da Paz
Quinta do Loureiro
3800-587 Cacia (Portugal)



CASCOS MAQUINARIA SE RESERVA EL DERECHO DE REALIZAR MODIFICACIONES TÉCNICAS SIN PREVIO AVISO
CASCOS AVRÀ SEMPRE IL DIRITTO DI REALIZZARE MODIFICHE TECNICHE SENZA PREVIO AVVISO
A CASCOS MAQUINARIA RESERVA O DIREITO DE REALIZAR ALTERAÇÕES TÉCNICAS SEM AVISO PRÉVIO